

COSMO

WYDANIE 01/2011

COSMO

ZDROWY KLIMAT
LEPSZE ŻYCIE

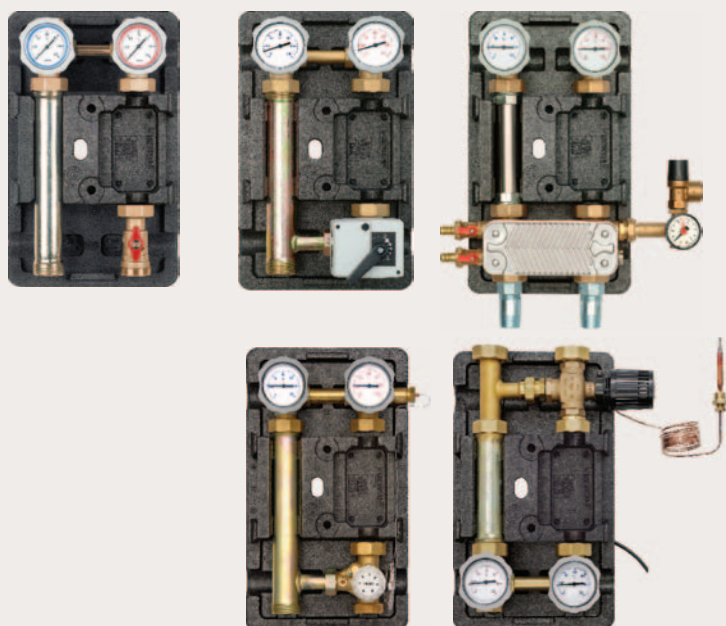

GRUPY
POMPOWE

**kompletnie zmontowane zestawy instalacyjne
zapewniające cyrkulację czynnika roboczego
w instalacji grzewczej.**

Grupa pompowa COSMO PGU (bez mieszacza)

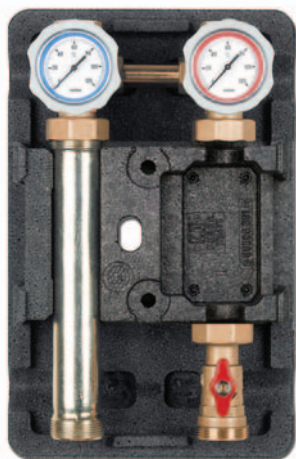

DN25 KBN = MEIGP250C
DN32 KBN = MEIGP320C

Grupa pompowa COSMO (bez mieszacza)

- bez pompy, z dwoma zaworami kulowymi z gniazdem termometru,
- z zaworem zwrotnym z ręczną blokadą i służą powietrza,
- z dwoma termometrami kontaktowymi,
- z zaworem kulowym przed pompą, ze stabilizatorem do grupy pompowej,
- ze śrubunkami pompowymi i częścią rurową, konsolą ścienną, izolacją,
- wszystko zmontowane i sprawdzone ciśnieniowo.

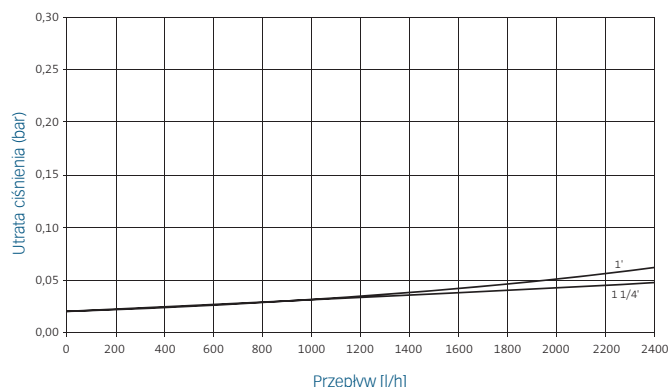

Dane techniczne

DN 25/32
Średnica górna: 1" GW/ 1 1/4 GW
Średnica dolna: 1 1/2" GZ
(płaskuszczelnyony)
Rozstaw osi: 125 mm
Części montażowe: stal, mosiądz, izolacja EPP
Wymiary: wys. ok. 420 x szer. 250 x gł. 246mm

Materiały uszczelniające: złącze z włókna PTFE bez azbestu
Skala temperatur: od 0 do 120 °C
Temperatura pracy: do 110 °C
Ciśnienie: PN 6
Wartość Kv: 9,7/11

Grupa pompowa COSMO PGM (z mieszaczem)

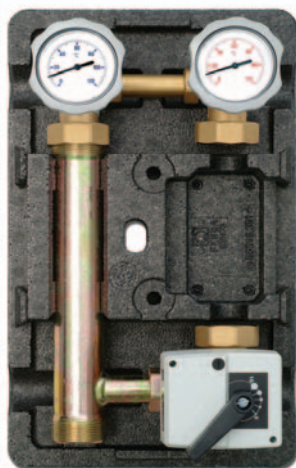

DN25 KBN = MEIGP251C
DN32 KBN = MEIGP321C

Grupa pompowa COSMO (z mieszaczem)

- 3-drogowy zawór mieszający typu T
- z płynnie regulowanym Bypass'em i siłownikiem.
- bez pompy, z dwoma zaworami kulowymi z gniazdem termometru,
- z zaworem zwrotnym z ręczną blokadą i służą powietrza,
- z dwoma termometrami kontaktowymi,
- ze śrubunkami pompowymi i częścią rurową, konsolą ścienną, izolacją,
- wszystko zmontowane i sprawdzone ciśnieniowo.

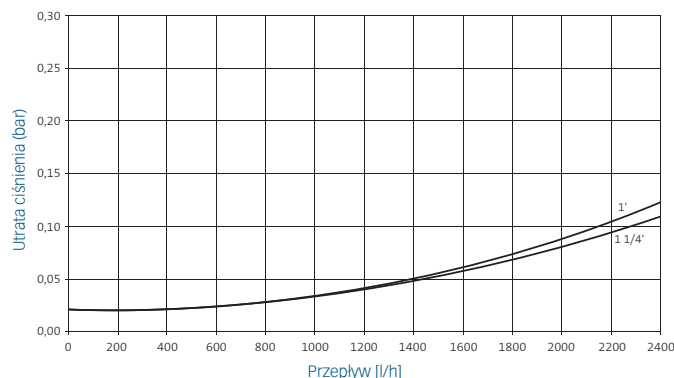

Dane techniczne

DN 25/32
Średnica górna: 1" GW/ 1 1/4 GW
Średnica dolna: 1 1/2" GZ
(płaskuszczelnyony)
Rozstaw osi: 125 mm
Części montażowe: stal, mosiądz, izolacja EPP
Wymiary: wys. ok. 420 x szer. 250 x gł. 246mm

Materiały uszczelniające: złącze z włókna PTFE bez azbestu
Skala temperatur: od 0 do 120 °C
Temperatura pracy: do 110 °C
Ciśnienie: PN 6
Wartość Kv: 6.2/6.4

System rozdzielający (do oddzielenia układów grzewczych)

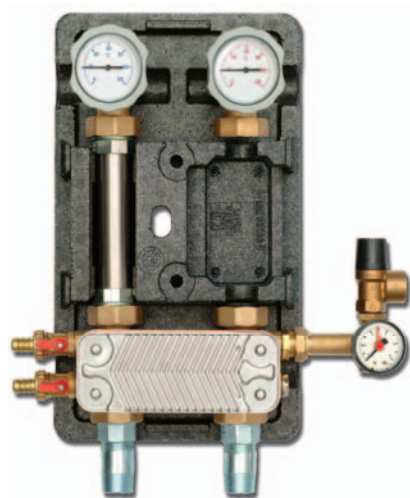

System rozdzielający.

Przeznaczony do oddzielenia układów grzewczych.

- z dwoma zaworami kulowymi, z gniazdem termometru,
- z zaworem zwrotnym z ręczną blokadą i służą powietrza,
- z dwoma termometrami kontaktowymi,
- z wymiennikiem płytowym, z grupą bezpieczeństwa
- z zaworem bezpieczeństwa 3 bar i manometrem o zakresie 0-4 bar,
- z kompletem przyłączeniowym do naczynia przeponowego ze złączką MAG,
- z zaworem spustowym KFE, konsolą ścienną,
- z kompletną izolacją,
- z kompletem śrubunków przyłączeniowych 1" GW dla obwodu pierwotnego.
- bez pompy

DN25 z wymiennikiem 20 płytowym **KBN = MEIGP4541120GN**

DN25 z wymiennikiem 30 płytowym **KBN = MEIGP4541126GN**

DN25 z wymiennikiem 36 płytowym **KBN = MEIGP4541136GN**

Diagram przepływu

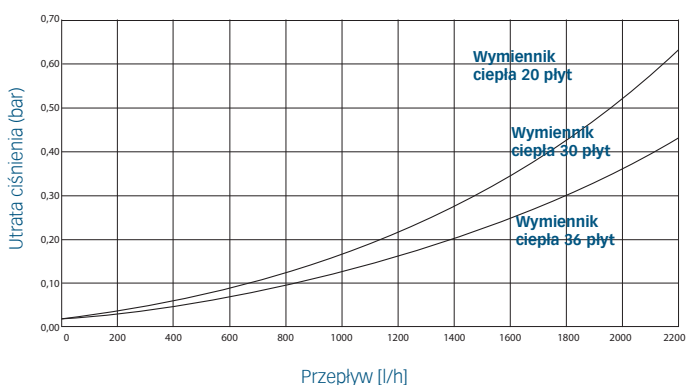
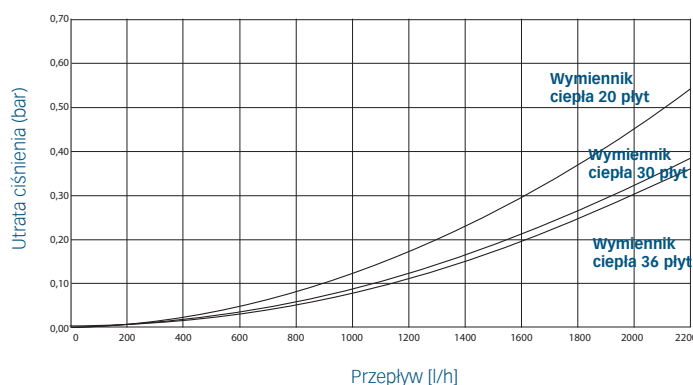

Diagram przepływu



Dane techniczne

Maksymalna moc (obwód wtórny 35°C/45°C) (obwód pierwotny 70°C/50°C)	22 kW	25 kW	30 kW
Maksymalne ciśnienie:	3 bar	3 bar	3 bar
Maksymalna temperatura:	110°C	110°C	110°C
Wysokość z izolacją:	420 mm	420 mm	420 mm
Szerokość z izolacją:	250 mm	250 mm	250 mm
Głębokość z izolacją:	246 mm	246 mm	246 mm
Maksymalna strefa ciśnienia:	20 kPa	20 kPa	20 kPa
Rozstaw osiowy:	125 mm	125 mm	125 mm
Górne i dolne przyłączenia:	1"GW	1"GW	1"GW
Liczba płyt w wymienniku ciepła:	20	30	36

Wymiennik płytowy ze stali nierdzewnej nr 14401, lutowany miedzią (99,9%)

Zestaw mieszający do ogrzewania podłogowego

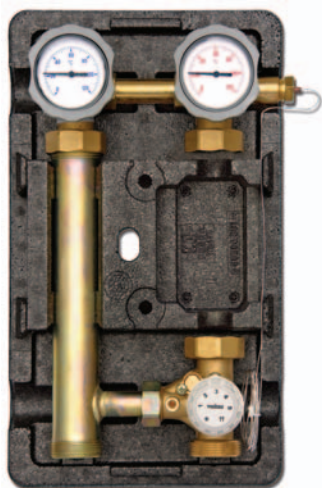

DN25 KBN = MEIGP45190GCNC

Zestaw mieszający do ogrzewania podłogowego

- bez pompy, 3-drogowy zawór mieszający z płynnie regulowanym Bypass'em.
- Zestaw jest obwodem grzewczym z mieszaczem regulowanym za pomocą termostatu z kapilarą dla ogrzewania podłogowego.

Temperatura zasilania regulowana jest poprzez głowicę termostatyczną na 3-drogowym mieszaczu. Zakres nastawy 25-50 °C.

- Po przez regulowany Bypass woda z powrotu jest mieszana z wodą o wyższych parametrach temperatury od strony zasilania i przez to wzrasta jej temperatura do wartości zadanej. Dodatkowy termostat zabezpiecza obieg przed zbyt wysoką temperaturą.
- Po przekroczeniu maksymalnie założonej temperatury na zasilaniu, następuje wyłączenie pompy (pompe należy zamówić oddzielnie).

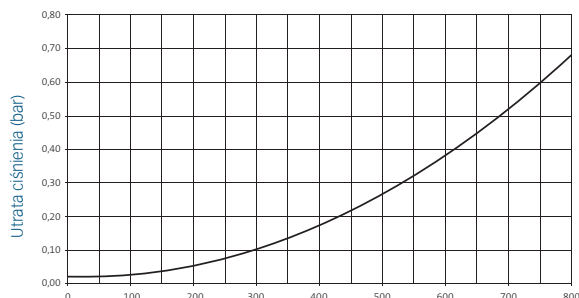

Dane techniczne

DN	25
Średnica górna:	1" GW
Średnica dolna:	1 1/2" GZ (płaskouszczelniony)
Rozstaw osi:	125 mm
Wymiary:	wys.420xszer. 250xgł. 246mm
Części montażowe:	stal, mosiądz, izolacja EPP

Materiały:	PTFE (teflon) uszczelka bezazbestowa
Skala temperatur:	od 0 do 120 °C
Temperatura pracy:	max 60 °C w obiegu zmieszanym
Ciśnienie:	PN 6

Grupa pompowa COSMO ze stabilizacją temp. wody powrotnej do kotła

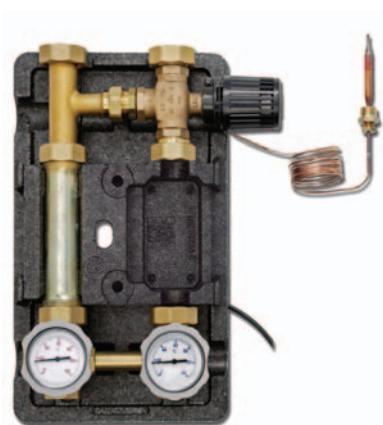

DN25 KBN = MEIGP45441GN

Grupa pompowa ze stabilizacją temperatury wody powrotnej do kotła bez pompy

- z gniazdem termometru, bez pompy, z dwoma zaworami kulowymi
- z zaworem zwrotnym z ręczną blokadą na zasilaniu, z dwoma termometrami kontaktowymi, z zaworem mieszającym,
- z głowicą termostatyczną ze zdalnym sterowaniem (zakres na staw 30-65 °C), z konsolą ścienną EPP, izolacją o wysokości 400 mm i szerokości 250mm, śrubunkami i częścią rurową.

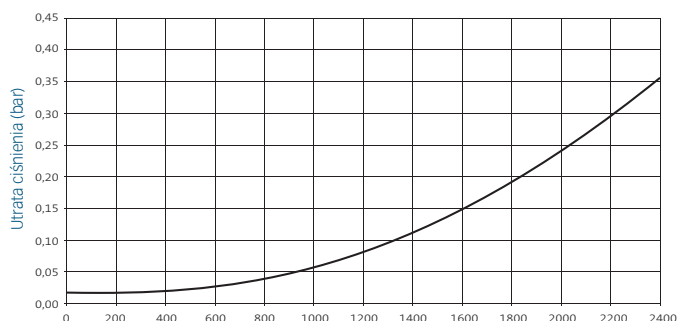

Dane techniczne

DN	25
Średnica górna:	od strony instalacji 1 1/2" GW
Średnica dolna:	od strony kołowej 1 GW
Rozstaw osi:	125 mm
Części montażowe:	mosiądz, izolacja EPP
Wymiary:	wys. 420 x szer. 250 x gł. 246mm

Materiały uszczelniające:	PTFE (teflon uszczelka) bezazbestowa
Skala temperatur:	od 0 do 120 °C
Temperatura pracy:	do 110 °C
Ciśnienie:	6 bar

Rozdzielacz dla 2 i 3 obiegów grzewczych

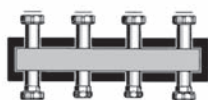

KBN = MEIGPR2

Rozdzielacz dla 2 obiegów grzewczych

Dla dwóch obiegów grzewczych oraz ładowania zasobnika z izolacją, do dwóch par przyłączy na dole i na górze, do zabudowy grup pompowych, pasuje do rurowych grup przyłączeniowych, komplet z koniecznymi częściami śrubunkowymi i przyłączeniowymi.

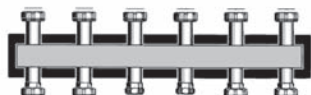

KBN = MEIGPR3

Rozdzielacz dla 3 obiegów grzewczych

Do trzech par przyłączy na dole i na górze, do zabudowy grup pompowych, pasuje do rurowych grup przyłączeniowych, komplet z koniecznymi częściami śrubunkowymi i przyłączeniowymi.

Konsola ścienna

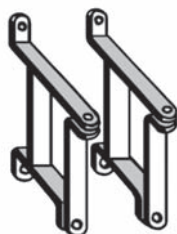

KBN = MEI663373

Ze śrubami i kołkami rozporowymi dla powyższych rozdzielaczy.

Zawór nadmiarowo-upustowy



KBN = MEI690705

Do płaskouszczelnionego montażu na 3-drogowym zaworze kulowym, między zasila-
niem a powrotem. Zawór nadmiarowo-upustowy z widoczną skalą.

Pompy obiegowe

Grupy pompowe COSMO nie zawierają w komplecie pomp obiegowych.
W grupach pompowych COSMO można montować pompy obiegowe, gwintowane, o długości montażowej 180 mm.

Montaż ścienny

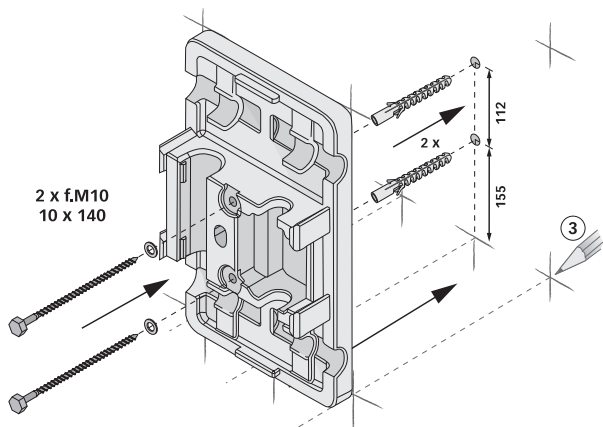

1. Przyłożyć grupę pompową do ściany
2. Oznakować miejsce w którym powinna być zamocowana grupa.
3. Wyjąć grupę pompową z izolacji.
4. Wywiercić otwory w zaznaczonych miejscach i włożyć kołki rozporowe.
5. Przykręcić dolną obudowę izolacji do ściany dostarczonymi wkrętami. Podłączyć zespół.

Montaż zaworu nadmiarowo-upustowego

Między zaworami kulowymi (1) znajduje się stabilizator (2), który w miarę potrzeby można zastąpić zaworem nadmiarowo-upustowym z trójnikiem (3).

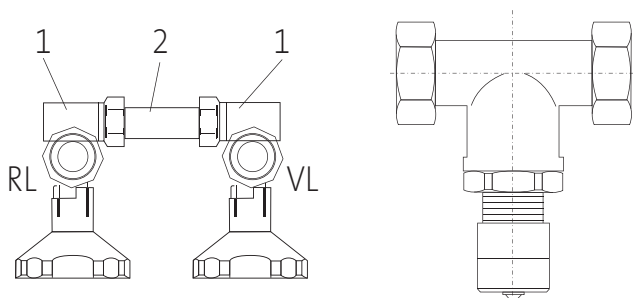

Instalacja:

1. Zdjąć izolację.
2. Odłączyć pompę od zasilania i zamknąć wszystkie zawory.
3. Wymontować stabilizator.
4. UWAGA: może pojawić się trochę wody.
5. Wymontować zawór nadmiarowo-upustowy
6. UWAGA: montaż zgodnie z kierunkiem przyływu (strzałka na trójniku)
7. Otworzyć zawory kulowe i włączyć pompę.
8. Ustawić odpowiedni zakres regulacji.
9. Zamontować izolację.

Mieszacz

Regulacja bypassu.

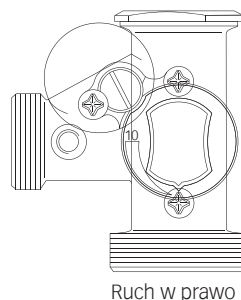
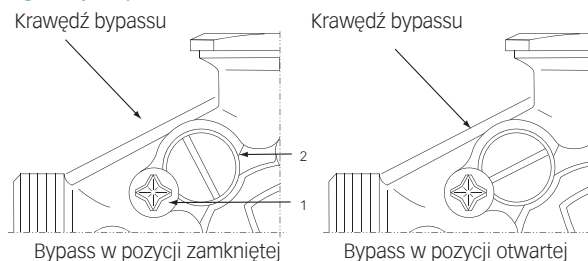

Pozycja bypassu widoczna jest na rysunku. Możliwe jest obniżenie temperatury zasilania na bypassie przez domieszanie wody z obwodu powrotnego. Możliwa jest bezstopniowa regulacja bypassu. W tym celu należy wykręcić korek bezpieczeństwa (1) ok.1 mm. Przy otwartym bypassie pozycja szczeliny śruby regulacyjnej (2 jest równoległa do krawędzi kanału bypassu. Przy zamkniętym bypassie pozycja szczeliny znajduje się pod kątem prostym do krawędzi kanału bypassu.

Zasada funkcjonowania mieszacza

Mieszacz „otwarty”
Nie występuje
podmieszanie z powrotu

Mieszacz „zamknięty”
Występuje
podmieszanie z powrotu

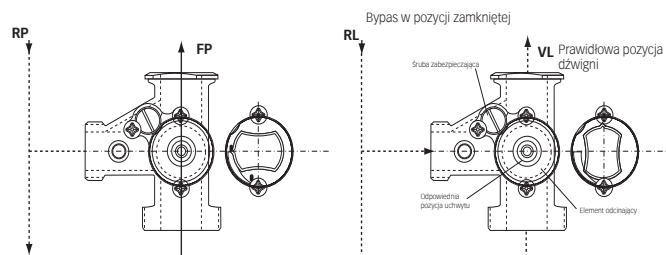

Wymiana termometru

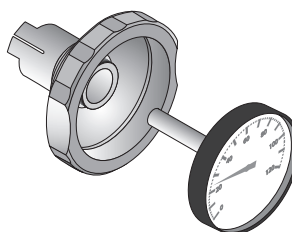

Wymiana termometru odbywa się poprzez wyciągnięcie w linii prostej i montaż nowego urządzenia na nowe w ten sam sposób. Należy zwrócić uwagę, czy nowy termometr jest taki sam jak wyjęty. Zwrócić uwagę na kod koloru (czerwony pierścień-zasilanie, niebieski pierścień-powrót)

COSMO

ZDROWY KLIMAT
LEPSZE ŻYCIE